

KAROSA C734.1340

se zvedací plošinou pro přepravu vozíčkářů

Přípravné práce: Lomové hrany jsou značeny malým trojúhelníkem, černý trojúhelníček (▶) značí nařezávání z líce vystřihovanky, bílý trojúhelníček (>) značí nařezávání z rubové strany, které provedete tak, že si okraje lomové hrany přenesete malými vpichy bodcem kružítka na okrajích lomové hrany, které z rubu spojíte podle pravítka a poté naříznete. Nařezávejte zlehka, při větším přitlaku hrozí proříznutí papíru. Plochy označené červenými úhlopříčkami opatrně vyříznete nebo vystřihněte. Na chlopních dílů jsou čísla dílů, které k nim přijdou přilepit. Čísla v závorkách u okrajů dílů označují, který díl bude přilepen z rubové strany. Oblé tvary tvarujte přetažením plochy dílů přes hranu stolu či pracovní desky. Čtvrtkou podlepte díly 1g, 1h (2×), 2b a 3c. Ze špejle o průměru 2,5 mm uřízněte osy náprav 5 a 6, jejich rozměry a zbarvení naleznete ve vystřihovance. Z drátku o průměru 0,4 - 0,6 mm zhotovte držáky zrcátek 7, rozměry a tvar jsou ve vystřihovance. Na rubovou stranu dílu 1 přeneste úsečky A-A, B-B, C-C a D-D.

A nyní již do práce. K dílu 1 přilepte pomocné chlopně 1b, 1d, 1e a 1f. Na střechu přilepte poklopy 1g a 1h. Pomocí pomocných dílů 1b, resp. 1d připojte ke střechě její čelní části 1a a 1c a střechu vytvarujte, stejně tak boky. Na zadní čelo 2 přilepte díl 2a a nárazník 2b a hotové zadní čelo připojte k dílům 1 a 1a. Nyní zhotovte nosiče náprav z dílů 4, 4a a 4b a můžete je vlepit do karosérie - zadní na úsečky A-A a B-B, přední na úsečky C-C a D-D (velká žebra 4 umístěte podle návodné kresby ke středu karosérie), nejdříve z jedné strany, poté na druhou. K dílu 3 přilepte pomocný díl 3a, k němu čelní sklo 3b a hotové přední čelo nalepte na chlopně dílů 1, 1c, 1e a 1f. Na díl 3 pak přilepte přední nárazník 3c. Na střechu konečně můžete nalepit zkompletovanou klimatizaci 1i. Spodek vozu zakryjte dílem 4c, na vyznačená místa na něm nalepte zpracované zástěrky 4d.

Zbývají kola. Podle pravítka odřízněte šest pásků A a čtyři pásy B (rozstříháním podle krátkých příčných rysek na čtvrtiny). Pásy B stočte na špejli (stejněho průměru jako máte osy náprav 5 a 6), dejte přitom pozor, abyste si je ke špejli nepřilepili, a nalepte na rubové strany dílů 5a a 6a, kde vytvoří „náboj“ pro snazší zalepení osy náprav. Slepěte běhouny pneumatik 5b a 6b a do nich vlepte stočené pásy A, které vytvoří potřebnou plochu pro nalepení boků kol. Dva díly 5a s nábojem z pásků B nalepte na dva zpracované díly 5b+A a vnitřní kola dvojmontáže kol zadní nápravy uzavřete nalepením dvou dílů 5c s připojeným dílem 5g, který vymezuje mezeru mezi koly dvojmontáže. Na zbylé dva díly 5c nalepte z rubu disky kol 5f, stočené a slepené vnitřky disků 5d (lepíte natupo, pozor na riziko deformace dílu) a pomocí zbylých dvou dílů 5b připojte i vnější bok 5e. Kola zadní nápravy slepíte dohromady (pomocí dílů 5g), jednu dvojmontáž nasunete

a nalepíte na osu 5, prostrčíte nosičem zadní nápravy 4b a z druhé strany nasunete a nalepíte na osu i druhou dvojmontáž. Na rub dílů 6a s připojenými „náboji“ B připojte běhouny pneumatik 6b+A a zakryjte vnějšími boky 6c s nalepenými disky 6d. Stočte na špejli oba pásy 6e, jeden nasuňte na osu přední nápravy 6, za ním nasuňte a k ose přilepte jedno přední kolo, osu prostrčte nosičem přední nápravy 4c, z druhé strany nasuňte druhý pásek 6e a nakonec nasuňte a zalepte druhé přední kolo.

Model dokončíte zhotovením zpětných zrcátek.

Na zhotovené držáky 7 přilepíte zkompletovanou zrcátka 7a (vyčnívající úzký pásek přelepte přes držák) a zkompletovaná zrcátka přilepte na vůz: levé na rohový sloupek čelního skla (díle 3b), pravé mezi dveře a čelní sklo (na díle 1), jak je naznačeno na návodné kresbě.

Doufáme, že se Vám stavba podařila a model se Vám líbí a přejeme Vám mnoho šťastných kilometrů na našich linkách nejen s tímto autobusem.

ČSAD autobusy Plzeň a.s.

Váš dopravce

www.csadplzen.cz

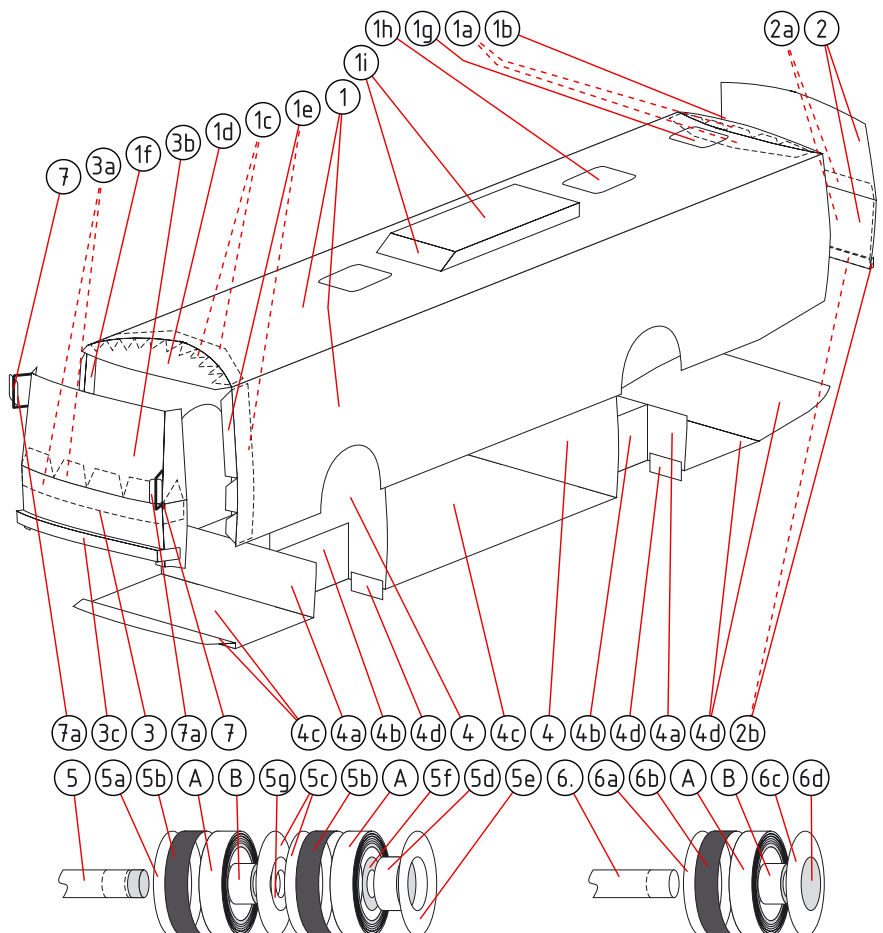

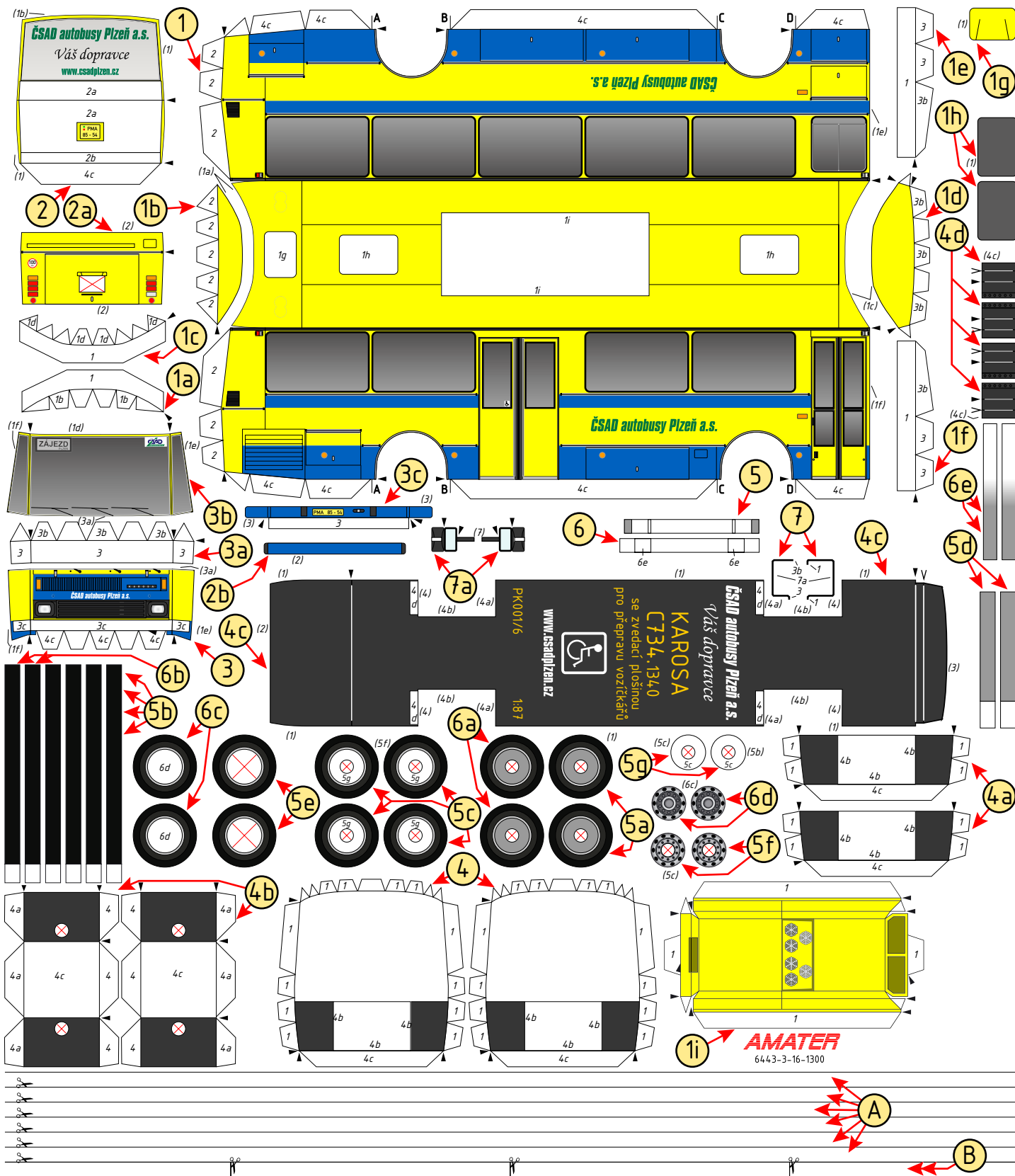

ČSAD autobusy Plzeň a.s.

Váš dopravce

www.csadplzen.cz